

Le chemin de Damastès



Ifks 2008 / jean michel bruyère

Le chemin de Damastès est une sculpture constituée de 21 lits médicalisés blancs surplombés de 21 tubes fluorescents de type “lumière jour”. Ils sont animés de mouvements permanents réglés et synchronisés par un ordinateur. Ils exécutent ensemble un véritable ballet.

Chaque lit est équipé d’un socle à ciseaux sur vérin électrique, permettant un mouvement vertical du lit entre les hauteurs de 38 centimètres et 81 centimètres du sol. Il dispose également d’un relève-buste à vérin électrique qui permet un mouvement giratoire d’une partie du matelas entre les valeurs d’angle 0° et 70°. Ces deux mouvements peuvent être exécutés simultanément ou indépendamment.

Les 21 lits sont reliés ensemble par un système midi à un ordinateur PC qui en commande et synchronise les mouvements programmés. Les lits sont ainsi individuellement animés et sont tous ensemble pris dans un vaste ballet chorégraphique. Les grincements nombreux et variés que produisent les croisillons des lits dans l’effort de levage constituent la musique même de la pièce et de son ballet.

La salle dans laquelle Le chemin de Damastès est installé est à recouvrir entièrement d’une épaisse couche de feuilles mortes à maintenir humides et odorantes (pulvérisation régulière). Outre leur apport esthétique et métaphorique, les feuilles permettent de masquer les commandes électriques et électroniques de chaque lit.

Selon les lieux d'installation, les lits sont disposés en ligne, en cercle ou sous une autre forme encore d'alignement, mais toujours selon un ordonnancement très cohérent, rigoureux et régulier (l'intervalle exact entre chaque lit est déterminé in situ, il peut varier entre les mesures extrêmes de 90 et 115 centimètres).

Les lits sont équipés d'effets de couchage : matelas et coussins, draps, taies d'oreiller et couvertures blanches.

Les tubes fluos sont suspendus au-dessus et au milieu des lits à 2,10 mètres de hauteur et, comme les lits, très exactement alignés et espacés.

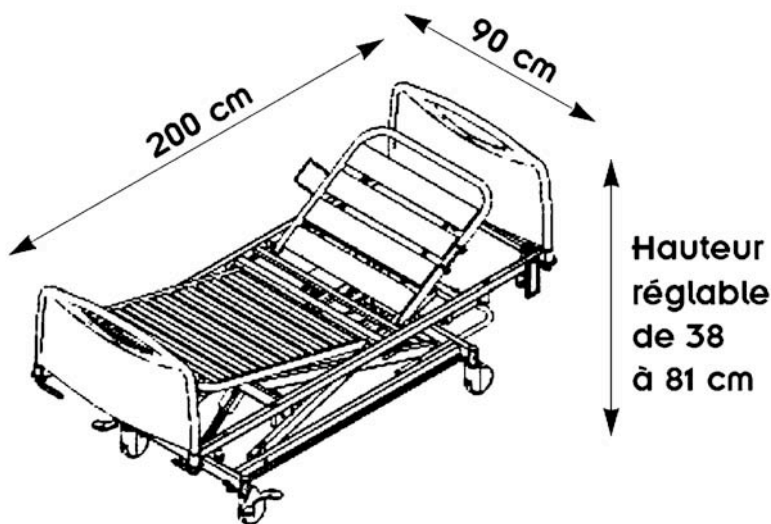

1. Le chemin de Damastès

Damastès est un personnage de la mythologie grecque. Damastès, connu aussi sous les noms de Procruste et Ploypémon, vivait sur la route de Mégare à Athènes. Il possédait un lit sur lequel il forçait les voyageurs à s'étendre. À ceux dont la taille excédait celle du lit, il coupait pieds et jambes jusqu'à les ajuster aux dimensions du lit. À ceux qui étaient trop petits, il étirait les membres jusqu'à ce qu'ils aient atteint l'exacte mesure du lit.

2. Le lit dans la tradition européenne

Dans la tradition et l'ancien usage, le lit n'est pas seulement le lieu du repos, de régénération et de mort ; il est le corps symbolisé.

